

Deichselstapler - zuverlässig, sicher und kompakt

Ausgereifte CANBUS-Technologie für Sicherheit und Zuverlässigkeit

Die exklusive REMA-Deichsel und der optimierte CURTIS-Controller bilden die Basis für eine moderne CANBUS-Steuerung der Deichselstapler. Die Deichsel ist mit verschleißarmen Induktivkontakten (Hall-Sensoren) ausgerüstet, die ein präzises und feinfühliges Steuern zulassen.

Die Fahrtrichtung und die Beschleunigung lassen sich stufenlos regulieren. Über einen zuschaltbaren Kriechgang können Endgeschwindigkeit und Beschleunigung gedrosselt werden. So agieren Sie auch bei schwierigen Rangier- und Staplermanövern sicher und präzise.

Kraftvolle Gleichstrommotoren und ausdauernde Traktionsbatterien

Alle Deichselstapler sind mit kräftigen Gleichstrommotoren und leistungsstarken Traktionsbatterien mit bis zu 210Ah Kapazität ausgestattet. Die moderne Steuerung reguliert den Stromverbrauch und sorgt für einen optimalen Energiehaushalt des Gerätes. So haben Sie ausreichende Kapazitäten und Reserven für eine komplette Schicht.

Qualitätsbaugruppen für Sicherheit und Service

Alle Geräte sind mit hochwertigen Qualitätsbauteilen aus Europa und den USA ausgestattet. Auf diese Weise garantieren wir Ihnen eine hohe Zuverlässigkeit, hervorragenden Service und das gute Gefühl Qualität zu kaufen.

- Pumpenmotor: **ISKRA**
- Hydraulik: **hydr-app**
- Controller: **CURTIS**
- Antrieb: **METALROTA**
- Antrieb: **ZF**
- Steuerungen: **REMA**
- Profile: **Hoesch Schwerter**



* Modelle: E-1032AFH, E-1032B, E-1229, E-1236 ** Modell: E-1232FH

Diese hochwertigen und bewährten Baugruppen sind bei HanseLifter Deichselstaplern Standard und stehen für höchste Zuverlässigkeit.



Der E-1232FH ist mit einem Vollfreihub von 1580mm ausgestattet.



Der E-1216FH erreicht als reiner Mitgänger-Stapler 1600mm max. Gabelhöhe im Vollfreihub.



Mit dem Initialhub werden beim E-1032AFH die Gabelträger nach oben gefahren und die Bodenfreiheit des Staplers erhöht sich.



HanseLifter empfiehlt LIFTOL Schmierstoffe und Öle



HanseLifter®



Modell: E-1032AFH mit Initialhub

Elektro-Deichselstapler mit 1,0t und 1,2t

als Mitgeh- oder Mitfahrgeräte, z.T. auch mit Vollfreihub

Klassische Deichselstapler als Mitgänger- und Mitfahrgeräte

Die Deichselstapler von HanseLifter sind universell einsetzbar und verrichten alle anfallenden, klassischen Rangier- und Stapelarbeiten.

Die Stapler sind als Mitgänger- oder Mitfahrgerät nutzbar (Modell E1216FH nur als Mitgänger) und somit für den Transport über mittlere Wegstrecken geeignet.

Eine Fahrerplattform und Seiten-

bügel sind serienmäßig vorhanden. Die Geräte erreichen eine Fahrgeschwindigkeit von rund 6km/h. Der Hubbereich der Deichselstapler liegt zwischen 85mm und bis zu 3,6m bei dem Modell E-1236.

Initialhub und Vollfreihub

Das Modell E-1032AFH hebt sich besonders durch den integrierten Initialhub und den serienmäßigen Vollfreihub ab. Der Initialhub sorgt für eine größere Bodenfreiheit bei

Fahrten an Rampen und Schrägen oder bei leichten Bodenunebenheiten.

Niedrige Durchfahrhöhe für LKW und Container

Durch seine kompakte Bauweise und die geringen Abmessungen eignet sich der E-1216FH besonders zum Be- und Entladen von Containern und LKW. Er besitzt einen Vollfreihub von 1,6m und passt durch normal hohe Türen.

E-1032AFH
E-1032B
E-1216FH
E-1229
E-1232FH
E-1236

Elektro-Deichselstapler Reihe E-10xx / E-12xx

Electric stacker series E-10xx / E-12xx

Elektro-Deichselstapler Reihe E-10xx / E-12xx

Electric stacker series E-10xx / E-12xx

Technische Daten / Technical data

Stand: 02/2010



HanseLifter®

Kernzeichen Distinguishing mark	Hersteller (Kurzbezeichnung) Manufacturer (abbreviation)								1.1
	Typenzeichen des Herstellers Manufacturer's type designation								
1.1	HanseLifter								1.1
1.2	E-1032AFH								1.2
1.3	Elektro Electric								1.3
1.4	Geh, Stand Pedestrian, standing								1.4
1.5	Tragfähigkeit / Last Load capacity/rated load	Q (t)	1.0	1.0	1.2	1.2	1.2	1.2	1.5
1.6	Lastschwerpunktstand Load centre distance	c (mm)	600	600	600	600	600	600	1.6
1.7	Tragfähigkeit bei Lastschwerpunktstand und max. Hub Load capacity at load centre distance and max. lift	Q (t)	0.8	0.8	1.2	1.1	1.0	0.8	
1.8	Lastabstand Load distance, centre of drive axle to fork	x (mm)	845	692	795	796	765	796	1.8
1.9	Radstand Wheelbase	y (mm)	1385	1160	1278	1278	1342	1278	1.9
2.1	Eigengewicht Service weight	kg	1040	910	660	890	975	930	2.1
2.2	Achslast mit Last vorn/hinten Axle loading, laden front/rear	kg	970/1070	885/980	840/1020	1020/1120	1065/1110	1040/1140	2.2
2.3	Achslast ohne Last vorn/hinten Axle loading, unladen front/rear	kg	770/270	640/225	300/360	655/235	700/275	685/245	2.3
3.1	Bereifung Vollgummi, Superelastik, Luft, Polyurethan Tyres: solid rubber, superelastic, pneumatic, polyurethane		Polyurethan polyurethane	Polyurethan polyurethane	Polyurethan polyurethane	Polyurethan polyurethane	Polyurethan polyurethane	Polyurethan polyurethane	3.1
3.2	Reifengröße, vorn Tyre size, front		250x78	250x78	252x89	252x89	230/75	252x89	3.2
3.3	Reifengröße, hinten Tyre size, rear		80x70 tandem	80x70 tandem	80x70	80x70	80x70	80x70	3.3
3.4	Zusatzräder (Abmessungen) Additional wheels (dimensions)		150x54	150x54	150x54	150x54	124x60	150x54	3.4
3.5	Räder, Anzahl vorn/hinten (x=angetrieben) Wheels, number front rear (x = driven wheels)		1x+2/4	1x+2/4	1x+2/4	1x+2/4	1x+2/4	1x+2/4	3.5
3.6	Spurweite, vorn Tread, front	b10 (mm)	685	685	650	650	570	650	3.6
3.7	Spurweite, hinten Tread, rear	b11 (mm)	390	390	390	390	395	390	3.7
4.2	Höhe Hubgerüst eingefahren Height, mast lowered	h1 (mm)	2145	2095	1976	1946	2105	2296	4.2
4.3	Freihub Free lift	h2 (mm)	1565	144	1515	158	1580	158	4.3
4.4	Hub Lift	h3 (mm)	3110	3110	1515	2815	3115	3515	4.4
4.5	Höhe Hubgerüst ausgefahren Height, mast extended	h4 (mm)	3812	3600	1976	3276	3670	3976	4.5
4.6	Initialhub Initial lift	h5 (mm)	137	-	-	-	-	-	4.6
4.9	Höhe Deichsel in Fahrstellung min./max. Height of tiller in drive position min./max.	h14 (mm)	1030/1330	1030/1330	1000/1300	940/1320	985/1200	940/1320	4.9
4.15	Höhe gesenkt Height, lowered	h13 (mm)	90	90	85	85	85	85	4.15
4.19	Gesamtlänge Overall length	l1 (mm)	1950	1950	1831	1980	2020	1980	4.19
4.20	Länge einschl. Gabelrücken Length to face of forks	l2 (mm)	800	800	681	830	870	830	4.20
4.21	Gesamtbreite Overall width	b1 (mm)	890	890	890	970	795	970	4.21
4.22	Gabelzinkenmaße Fork dimensions	s/e/l (mm)	60/180/1150	60/180/1150	60/180/1150	60/180/1150	60/180/1150	60/180/1150	4.22
4.24	Gabelträgerbreite Fork-carriage width	b3 (mm)	670	640	640	640	640	640	4.24
4.25	Gabelaußenabstand Distance between fork arms	b5 (mm)	570	570	570	570	575	570	4.25
4.31	Bodenfreiheit mit Last unter Hubgerüst Ground clearance, laden, below mast	m1 (mm)	20	20	35	25	25	25	4.31
4.32	Bodenfreiheit Mitte Radstand Ground clearance, centre of wheelbase	m2 (mm)	25	23	20	25	25	25	4.32
4.33	Arbeitsgangbreite bei Palette 1000x1200 quer Aisle width for pallets 1000 x 1200 crossways	Ast (mm)	2290	2135	2104	2224	2294	2224	4.33
4.34	Arbeitsgangbreite bei Palette 800 x 1200 quer Aisle width for pallets 800 x 1200 crossways	Ast (mm)	2205	2106	2040	2158	2441	2158	4.34
4.35	Wenderadius Turning radius	Wa (mm)	1670	1550	1470	1590	1650	1590	4.35
5.1	Fahrgeschwindigkeit mit/ohne Last Travel speed, laden/unladen	km/h	5.2/5.5	5.2/5.5	4.7/5.2	5.2/5.5	5/5.5	5.2/5.5	5.1
5.2	Hubgeschwindigkeit mit/ohne Last Lift speed, laden/unladen	mm/s	110/145	105/150	110/150	110/170	97/164	110/170	5.2
5.3	Senkgeschwindigkeit mit/ohne Last Lowering speed, laden/unladen	mm/s	125/120	100/95	115/100	120/130	128/120	120/130	5.3
5.7	Steigfähigkeit mit/ohne Last Gradeability, laden/unladen	%	6/12	6/12	6/12	6/12	6/12	6/12	5.7
5.10	Betriebsbremse Service brake		elektrisch electric	elektrisch electric	elektrisch electric	elektrisch electric	elektrisch electric	elektrisch electric	5.10
6.1	Fahrmotor, Leistung S2 60 min. Drive motor rating S2 60 min	kW	1.2	1.2	1.6	1.2	1.5	1.2	6.1
6.2	Hubmotor, Leistung bei S3 15% Lift motor rating at S3 15%	kW	2.2	2.2	2.2	2.2	2.2	2.2	6.2
6.3	Batterie nach DIN 43 531/35/36 A, B, C, nein Battery acc. to DIN 43531/35/36 A, B, C, no		2EPzB, nein/no	3PZS	nein/no	3EPzS, nein/no	3EPzB, nein/no	3EPzS, nein/no	6.3
6.4	Batteriespannung, Nennkapazität K _N Battery voltage, nominal capacity K _N	V/Ah	24/200	24/210	24/120	24/210	24/210	24/210	6.4
6.5	Batteriegewicht Battery weight	kg	185	195	195	195	195	195	6.5
8.1	Art der Fahrsteuerung Type of drive control		Impuls	Impuls	Impuls	Impuls	Impuls	Impuls	8.1
	Hersteller der Fahrsteuerung Manufacturer of drive control		CURTIS SepEx	CURTIS SepEx	CURTIS SepEx	CURTIS SepEx	CURTIS SepEx	CURTIS SepEx	
	Hersteller der Deichselsteuerung Manufacturer of hand lever control		REMA	REMA	REMA	REMA	REMA	REMA	
	Ladegerät Charger		extern external	extern external	extern external	extern external	extern external	extern external	
8.4	Schalldruckpegel nach EN 12 053, Fahrerohr Sound level at the driver's ear according to DIN 12 053	db(A)	67	67	67	67	67	67	8.4

Aufmaßzeichnung

E-1032AFH / E-1216FH / E-1232FH

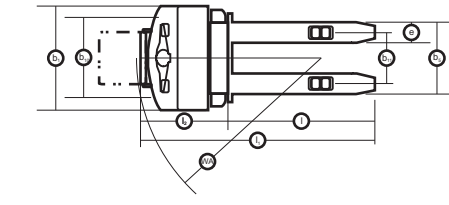
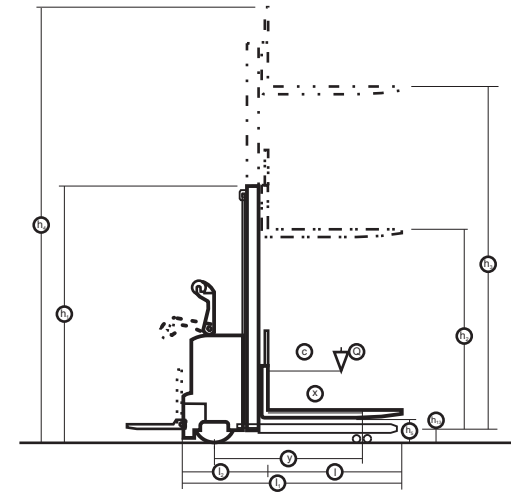

E-1032B/1229/1236

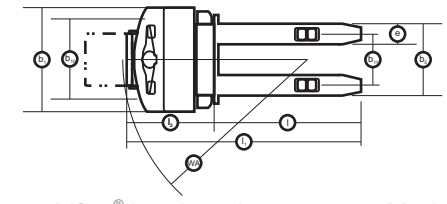
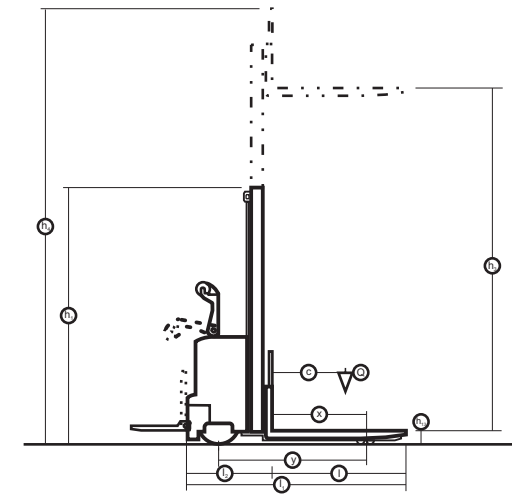

Dieses Typenblatt nennt die Angaben des Standardgerätes. Änderungen an Bereifung, Hubgerüst oder Zusatzinstallationen können zu abweichenden Werten führen. Irrtümer, Änderungen und Verbesserungen bleiben vorbehalten. Mit Erscheinen eines neuen Datenblatts verliert dieses Datenblatt seine Gültigkeit.